

MADE IN ITALY



Stazione d'aria compressa
"all-in-one" con essiccatore,
filtri e serbatoio integrati.

G-TEC
7,5-22 kW

KELVIN
7,5-22 kW



NUOVA
GAMMA 2025

Il gruppo FNA

Oltre 75 anni di aria compressa.

FNA è un Gruppo multinazionale con oltre 75 anni di esperienza nel settore dell'aria compressa, nato dalla fusione di tre grandi tradizioni compressoristiche italiane, che ha sviluppato una sinergia industriale in grado di competere sul mercato mondiale senza temere confronti.

Risultato di un'esperienza consolidata e della leadership di una famiglia che da due generazioni, dal 1948, opera esclusivamente nel settore aria compressa, FNA si colloca come uno dei principali costruttori di compressori d'aria dedicati agli utilizzi industriali, professionali e al fai da te.

Power System oggi fa parte della famiglia FNA ed è il marchio del Gruppo a vocazione industriale, leader indiscusso nella progettazione, sviluppo, produzione e distribuzione di soluzioni ad elevato sviluppo tecnologico per comprimere l'aria con il maggior risparmio energetico possibile, per ogni settore, dalla grande industria alla piccola impresa.

I compressori a vite Power System, nella fascia di potenza tra 2,2 e 315 kW, sono prodotti interamente in Italia in provincia di Bologna, una zona celebre per le sue eccellenze nella meccanica di alta fascia, dove vengono applicate le più moderne tecnologie di progettazione, costruzione, assemblaggio e collaudo, per assicurare ai clienti compressori affidabili e con performance di prim'ordine.



TORINO
ITALIA

Stabilimenti di produzione nel mondo

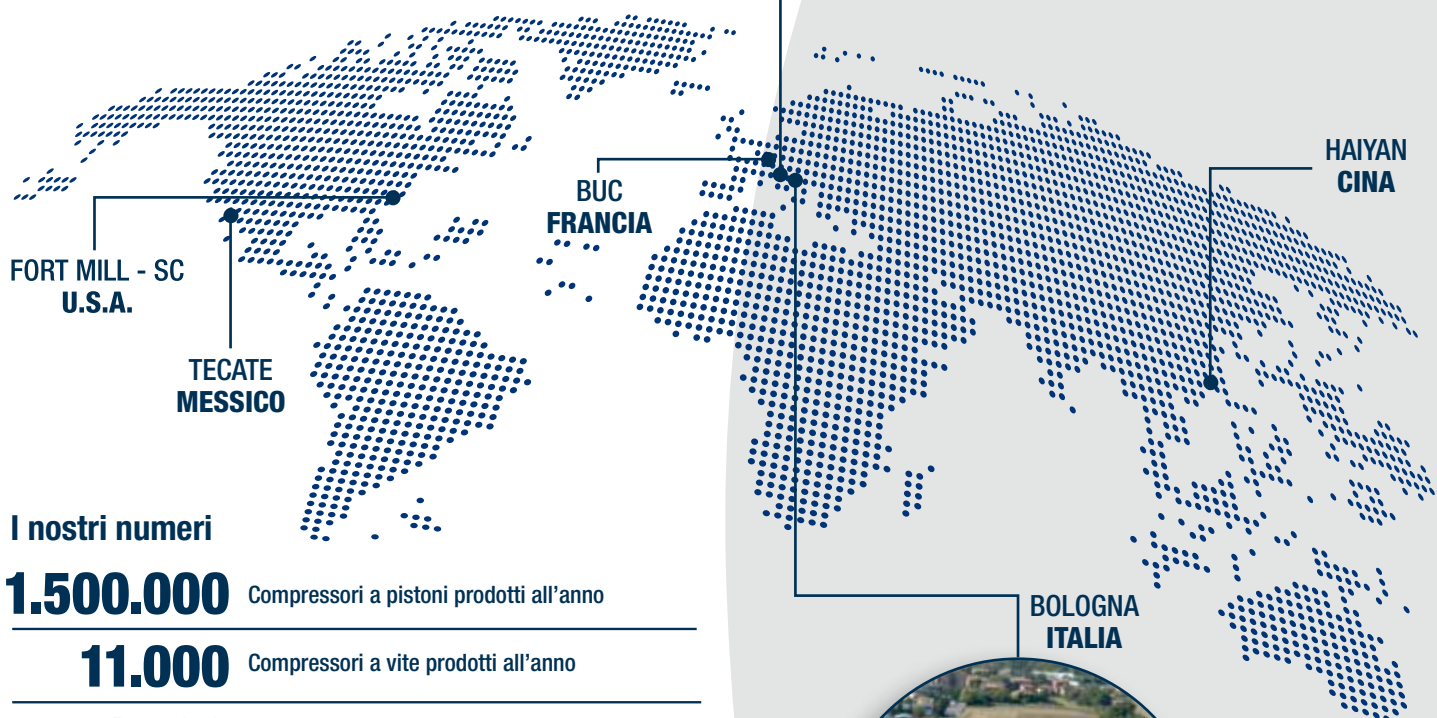

I nostri numeri

1.500.000 Compressori a pistoni prodotti all'anno

11.000 Compressori a vite prodotti all'anno

1.500 Centri assistenza nel mondo

1.300 Dipendenti

250 Milioni di € di fatturato

120 Paesi in cui esportiamo

6 Stabilimenti produttivi nel mondo



BOLOGNA
ITALIA



NOT JUST AIR.

Il brand Power System

Produttori di gruppi vite da oltre 30 anni.

Power System è una eccellenza italiana che è riuscita a coniugare le tecniche di lavorazione artigianale con le più moderne tecnologie industriali e con manodopera altamente specializzata.

Il marchio Made in Italy è per noi l'espressione di quella qualità e creatività tipicamente italiana, riconosciuta ed apprezzata in tutto il mondo, che oggi è uno degli elementi distintivi della nostra produzione industriale.

Ciò che rende unici i compressori a vite Power System è la garanzia di un prodotto che nasce interamente in Italia: dalla progettazione all'imballo, ogni fase della produzione è attentamente seguita dai nostri ingegneri e mirata allo sviluppo di una macchina che risponda ai migliori requisiti in termini di efficienza, qualità, risparmio energetico, prestazioni, silenziosità e sicurezza. Ogni componente è scrupolosamente selezionato per integrarsi perfettamente con i nostri gruppi vite e regolatori di aspirazione.

I gruppi vite Power System sono caratterizzati da rotori a profilo ottimizzato e da prestazioni eccellenti.

Il processo produttivo è completamente integrato, grazie a macchine utensili all'avanguardia con robot di movimentazione dei componenti ed a sofisticate strumentazioni di controllo che garantiscono uno standard qualitativo ai massimi livelli.

Il taglio di ogni singolo rotore avviene in quattro precise fasi di lavorazione, che permettono di raggiungere elevati standard di precisione, esecuzione e ripetibilità.

Ogni compressore, prima di essere immesso sul mercato, viene collaudato e sottoposto ad audit finale che attesta la perfetta rispondenza ad oltre 50 requisiti significativi.

Dal 1996, il Sistema Qualità aziendale è certificato secondo la normativa UNI EN ISO 9001:2015.



G-TEC e KELVIN 7.5-22

Questa gamma di compressori a vite industriali lubrificati con trasmissione a cinghia, per impieghi gravosi e raffreddati ad aria, è disponibile in due differenti versioni:

- G-TEC: soluzione completa, comprensiva di compressore a vite + essiccatore integrato + serbatoio;
- KELVIN: installazione a terra, anche con essiccatore integrato.

Entrambe le versioni con essiccatore includono anche un sistema filtrante composto da un pre-filtro da 5 micron ed un filtro finale a coalescenza da 1 micron. Entrambi i filtri sono dotati di scarico automatico della condensa.

Sia G-TEC che KELVIN sono disponibili anche in versione a velocità variabile.

Il controllore DNAir 2 monitora e gestisce tutti i dispositivi: il compressore, l'essiccatore e lo scarico della condensa (i cui intervalli possono essere impostati dall'utente).

Un unico cavo di alimentazione (sia per il compressore che per l'essiccatore) consente un'installazione più facile, economica e veloce.

G-TEC è una vera e propria stazione d'aria compressa completa: tutti i componenti fondamentali che formerebbero un sistema tradizionale sono assemblati in maniera perfetta all'interno di questa macchina, in modo da garantire un sensibile risparmio di spazio ed una maggiore efficienza.

- Compressore;
- Serbatoio (270 o 500 litri);
- Essiccatore a refrigerazione comprensivo di 2 filtri per il trattamento dell'aria compressa, un pre-filtro antipolvere (5 micron) e un filtro finale a coalescenza (1 micron);
- Sistema di scarico automatico della condensa;
- Controllore elettronico DNAir2;
- Inverter (modelli DV).

G-TEC è un compressore di facile utilizzo, perfetto per l'industria e il settore automotive o qualsiasi applicazione che richieda aria compressa filtrata ed essiccata, con un ingombro minimo.

G-TEC rappresenta una vera e propria soluzione completa per l'aria compressa industriale.

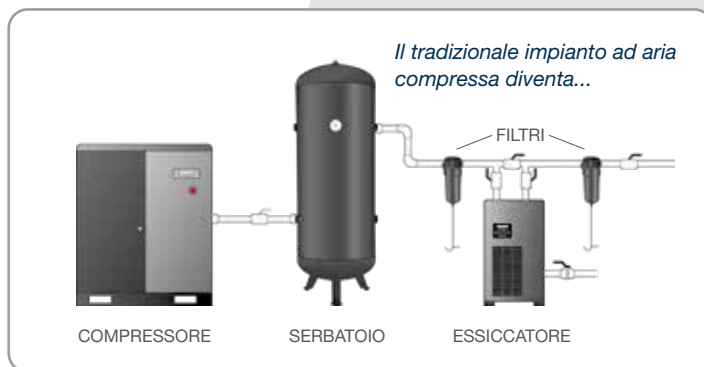

KELVIN 18.5 - 22

KELVIN 7.5 - 11 - 15 - 16

Un'ampia gamma di soluzioni per l'aria compressa: stazione di lavoro "all-in-one" G-TEC, versione a terra KELVIN.

VERSIONE	Taglia	Potenza (kW)	Modello	Versione a terra	Versione a terra + essiccatore	Con serbatoio + essiccatore	Gruppo vite	Controllore elettronico	Velocità fissa	Velocità variabile (DV)	Efficienza motore elettrico
G-TEC	1	7,5	G-TEC 7.5	-	-	270-500 l	FS26	DNAir2	●	-	IE3
		11	G-TEC 11	-	-	270-500 l	FS26	DNAir2	●	●	IE3
		15	G-TEC 15	-	-	270-500 l	FS26	DNAir2	●	-	IE3
		16	G-TEC 16	-	-	270-500 l	FS50	DNAir2	●	●	IE3
	2	18,5	G-TEC 18.5	-	-	500 l	FS50	DNAir2	●	-	IE3
		22	G-TEC 22	-	-	500 l	FS50	DNAir2	●	●	IE3
KELVIN	1	7,5	KELVIN 7.5	●	● DF	-	FS26	DNAir2	●	-	IE3
		11	KELVIN 11	●	● DF	-	FS26	DNAir2	●	●	IE3
		15	KELVIN 15	●	● DF	-	FS26	DNAir2	●	-	IE3
		16	KELVIN 16	●	● DF	-	FS50	DNAir2	●	●	IE3
	2	18,5	KELVIN 18.5	●	● DF	-	FS50	DNAir2	●	-	IE3
		22	KELVIN 22	●	● DF	-	FS50	DNAir2	●	●	IE3



G-TEC: UNA STAZIONE D'ARIA COMPRESSA "ALL-IN-ONE"!



G-TEC 7.5 - 11 - 15 - 16



G-TEC 18.5 - 22

G-TEC e KELVIN 7.5-22



Silenziosità

Il design della ventola centrifuga e l'accurata disposizione dei componenti, uniti all'eccellente isolamento acustico, garantiscono un livello sonoro tra i più bassi della categoria, consentendo di posizionare il compressore anche in prossimità del luogo di lavoro.



Manutenzione semplificata

Tutti i componenti soggetti a manutenzione ordinaria sono collocati in posizione facilmente accessibile. I pannelli possono essere rimossi o aperti per consentire un accesso completo. I costi di manutenzione sono ridotti grazie all'uso di componenti selezionati, di altissima qualità.



Design compatto e modulare

G-TEC e KELVIN sono stati progettati per offrire il massimo delle prestazioni e dell'affidabilità, in un formato compatto, con un'ampia scelta di configurazioni.



Aria compressa ad alta qualità

G-TEC e KELVIN DF sono equipaggiati con un sistema interamente integrato di trattamento aria che include essiccatore a refrigerazione (con punto di rugiada 3°C) e due filtri in linea, per offrire aria compressa di alta qualità, migliorando l'efficienza e la produttività.



Plug & Play

La gamma G-TEC integra nella stessa macchina: compressore, controllore elettronico, serbatoio, essiccatore a refrigerazione, pre-filtro e filtro con scarico della condensa, tutto pre-installato per garantire la massima facilità di installazione, una sensibile riduzione dei costi e la massima affidabilità. I modelli G-TEC DV a risparmio energetico includono inoltre la nostra più recente tecnologia a velocità variabile con inverter.



Massima efficienza e risparmio energetico

Il design dei compressori G-TEC e KELVIN, con motori ad alta efficienza IE3 e controllore elettronico DNAir2 di serie, è stato studiato per combinare la massima efficienza col massimo risparmio energetico.





GRUPPO VITE E INVERTER
AD ALTA EFFICIENZA



CONTROLLO AVANZATO
INTUITIVO



COMPRESSORE
+ SERBATOIO
(versione G-TEC)



FILTRO E PRE-FILTRO
INTEGRATI



ESSICCATORE INTEGRATO



CLASSI DI EFFICIENZA ENERGETICA secondo lo standard IEC 60034-30-1

IE3 Premium Efficiency

IE2 High Efficiency

IE1 Standard Efficiency

Non-standard

Nei G-TEC l'integrazione di tutti i componenti fondamentali di un impianto ad aria compressa, in un'unica stazione di lavoro, offre innumerevoli vantaggi:

- Sensibile riduzione dei tempi e dei costi di installazione;
- Aria compressa di alta qualità, essiccata;
- Sistema completamente automatico, autocontrollato e integrato;
- Il design è progettato per consentire un accesso rapido a tutti i componenti soggetti a manutenzione ordinaria, riducendo costi e tempi di fermo;
- Il serbatoio assicura un flusso costante di aria compressa di alta qualità e un ridotto rischio di corrosione;
- Costi di funzionamento ridotti;
- Scarico condensa automatico azionato e regolato dal controllore e costituito da un unico collettore;
- La valvola termostatica regola la temperatura dell'olio, prevenendo la formazione di condensa all'interno del serbatoio disoleatore;
- Visualizzazione chiara di tutti i valori operativi del compressore e del funzionamento dell'essiccatore tramite l'ampio e chiaro display del controllore DNAir2.

Controllore evoluto DNAir2

Il controllore avanzato DNAir2, installato di serie sulle gamme G-TEC e KELVIN è stato appositamente sviluppato per garantire monitoraggio e regolazione ottimali del funzionamento dei compressori, garantendo flessibilità e completa programmazione, per la massima efficienza e sicurezza.



Il controllore elettronico DNAir2 è dotato di un display grafico LCD retroilluminato multifunzione e multilingue; il menu è di tipo a tendina, per un funzionamento semplice ed intuitivo.

Il display mostra icone familiari ed intuitive per garantire la massima semplicità di utilizzo.

DNAir2 visualizza le seguenti informazioni:

- › Pressioni operative;
- › Temperatura dell'olio;
- › Stato del compressore (stand-by, vuoto, carico);
- › Stato della ventola (off/on);
- › Data e ora;
- › Ore rimanenti prima della manutenzione;
- › Percentuale d'uso dell'inverter (solo modelli DV)
- › Duty cycle compressore (ore totali e a carico).
- › Indicatore del punto di rugiada dell'essiccatore (se presente).

Programmazione settimanale

Con il controllore DNAir2 è possibile impostare fino a 9 programmi indipendenti di funzionamento del compressore.

Per ogni programma è possibile settare gli orari di accensione e spegnimento, i giorni della settimana in cui deve funzionare ed il relativo range di pressione. Nel caso di un impianto con più compressori, sia a velocità fissa che variabile, è possibile impostare vari programmi in modo da creare una "rete virtuale" (senza quindi la necessità di collegarli fra loro).

Funzione master/slave

Il controllore DNAir2 consente di gestire fino a 4 compressori in un unico sistema. La pressione può essere programmata dinamicamente su diverse impostazioni.

Controllo totale, anche a distanza.

SMS Device

SMS è l'innovativo strumento per il controllo in remoto e la manutenzione predittiva di compressori a vite dotati di controllore DNAir2. Il dispositivo, se configurato su reti internet via Wi-Fi o Ethernet, consente di inviare automaticamente e-mail in caso di guasti e/o e-mail automatiche con cadenza periodica (ogni ora, ogni giorno, ogni settimana) in modo da monitorare il corretto funzionamento del compressore e le ore rimanenti alle principali manutenzioni programmate.

Manutenzione preventiva e mirata

- › invio automatico di e-mail in caso di allarmi,
- › possibilità di invio e-mail segnalanti lo status del compressore ad intervalli pre-impostabili (ogni ora, giorno o settimana).

Controllo remoto del compressore

- › accesso ai vari livelli di menu (utente, service),
- › controllo on/off,
- › nessun software da installare,
- › controllo status on-line del compressore.

9062744

KIT ANTENNA + SMS DEVICE

EasyX4



Controllo ottimizzato nella sala compressori

Molti sistemi ad aria compressa comprendono diversi compressori: EasyX4 è la soluzione più semplice per la gestione di sistemi di compressori complessi, con velocità fissa, programmabile su base settimanale, in grado di configurare fino a 4 unità, sulla base della quantità di aria effettivamente richiesta.

Tre livelli di programmazione:

- › **MANUALE:** compressori impostati su un determinato intervallo di pressione di esercizio;
- › **AUTOMATICO:** con scambio di intervallo di pressione dopo un periodo di tempo programmabile;
- › **PROGRAMMAZIONE DI GRUPPO:** i compressori possono essere commutati all'interno di gruppi.

#405531604SGL

CENTRALINA EASY X4





Valvola di minima pressione

Progettata e prodotta da Power System utilizzando materiali di alta qualità e centri di lavoro di precisione. Il design avanzato e l'alta qualità tecnica garantiscono la massima affidabilità ed una maggiore erogazione di aria in tutte le condizioni di funzionamento.



Controllore avanzato

DNair2 consente di controllare fino a 4 compressori in un unico sistema. Dispone anche di funzioni avanzate come la diagnostica e la connettività completa con dispositivi esterni.



Filtri spin-on

Il filtro olio e il filtro disoleatore, entrambi di tipo spin-on, assicurano la massima efficienza e una semplice manutenzione.

Inverter

L'inverter di altissima qualità garantisce la massima efficienza e un elevato risparmio energetico in tutto l'intervallo di velocità e carico.



Gruppi vite ad alte prestazioni

I nostri gruppi vite, dalle elevate performance ed estremamente affidabili, sono interamente prodotti nel nostro stabilimento italiano.



Sistema di raffreddamento

La ventola centrifuga ad azionamento termostatico viene attivata automaticamente dal controllore DNAir2. Questo permette alla macchina di raggiungere rapidamente e mantenere la temperatura di funzionamento ideale. La ventola è dotata di una protezione che assicura la massima sicurezza dell'operatore. I modelli da 18,5 e 22 kW sono dotati di 2 ventole.



Scambiatore di calore

L'ampio radiatore combinato garantisce il funzionamento della macchina nell'intervallo di temperatura ottimale.

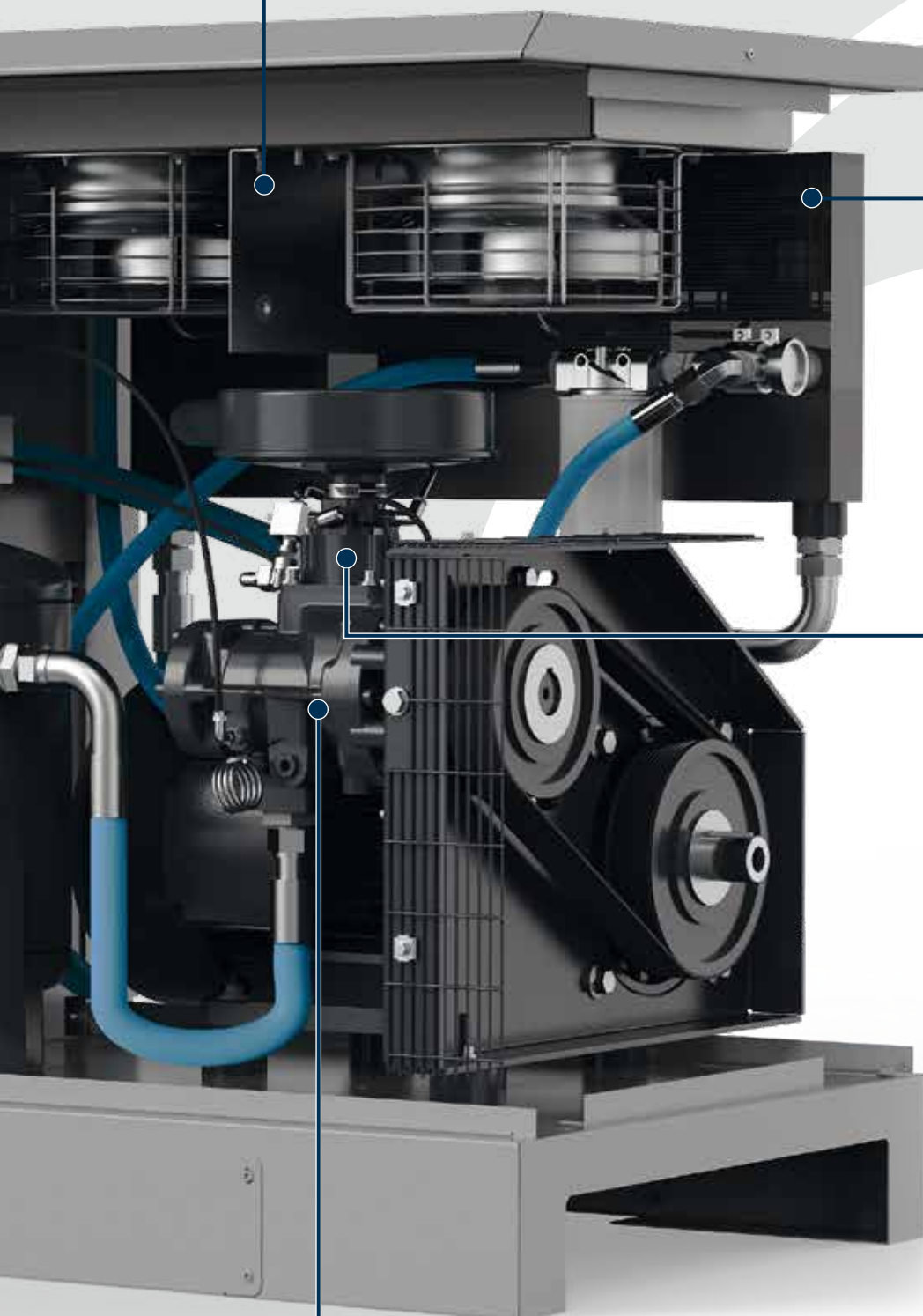

KELVIN 22 DV



Regolatore di aspirazione

Il sistema elettropneumatico, altamente affidabile, regola il funzionamento del compressore per garantire la pressione minima durante il funzionamento a vuoto e il massimo risparmio energetico all'avvio.

Tutto questo si traduce in un rapporto ottimale tra costi energetici e prestazioni.



Pannello di pre-filtrazione

Il pannello di prefiltrazione standard, lavabile, contribuisce a mantenere pulito l'interno della macchina e facilita la manutenzione del radiatore.



I modelli da 15 kW sono dotati di un pannello di prefiltrazione aggiuntivo sul lato motore.



Design maneggevole

Facile da movimentare e da sollevare, grazie alla barra d'acciaio fissata tra i piedi alla base del serbatoio.

Trasmissione a cinghia e sistema di protezione della cinghia

La trasmissione a cinghia POLY-V assicura perdite di potenza significativamente inferiori e una vita utile tre volte più lunga rispetto alla gamma di cinghie trapezoidali standard.

Il tensionamento della cinghia viene eseguito tramite un sistema a slitta.

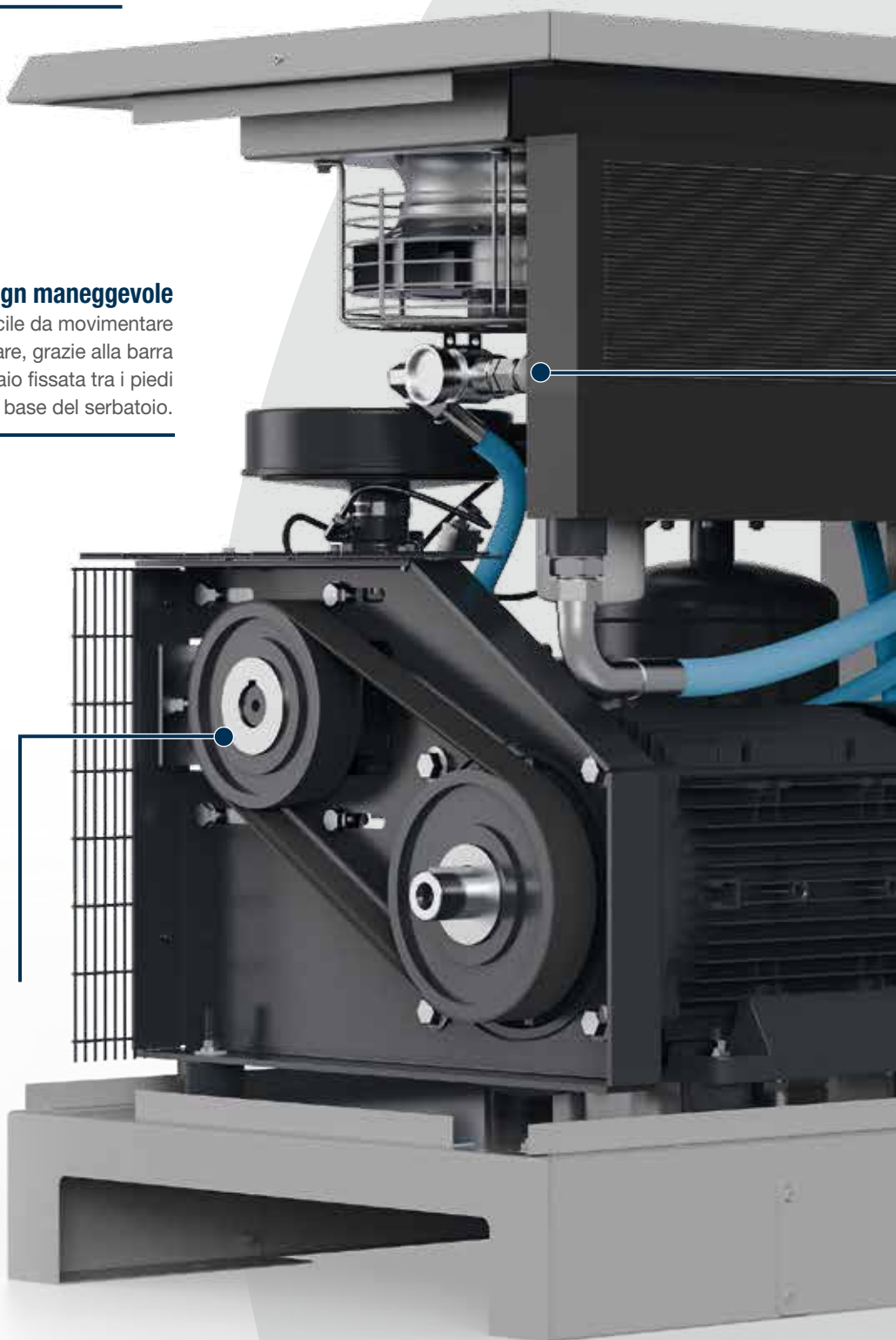



Valvola termostatica

La valvola termostatica regola la temperatura dell'olio, prevenendo la formazione di condensa all'interno del serbatoio disoleatore.



Facilità di manutenzione

Il design è progettato per consentire un facile e rapido accesso per la manutenzione dei componenti interni.



Essiccatore integrato e doppia filtrazione dell'aria compressa

I modelli G-TEC e KELVIN DF sono dotati di un modulo di trattamento aria completamente integrato, comprensivo di un ampio essiccatore a refrigerazione e filtrazione di ingresso e uscita ad alta efficienza.

Questa configurazione offre aria compressa essiccata come da classi di qualità 2-4-2, in conformità alla norma ISO 8573-1.

Lo scarico automatico della condensa viene raccolto dall'essiccatore e dai filtri e convogliato verso un'unica uscita.



KELVIN 22 DF

Motori ad alta efficienza

Motori IE3 "Premium Efficiency" con protezione IP55 sono installati di serie su tutti i G-TEC e i KELVIN.

Velocità variabile con inverter per il massimo risparmio energetico.

La riduzione del consumo di energia e la protezione delle preziose risorse ambientali rappresenta una delle maggiori sfide globali dei nostri tempi. Grazie alla decennale esperienza nel settore, Power System è riconosciuta come leader tecnologico nel campo dei compressori a velocità variabile, in grado di garantire alte prestazioni e risparmi energetici significativi.



I tradizionali compressori a vite a velocità fissa hanno generalmente un funzionamento del tipo “carico/vuoto”, ossia, nei momenti in cui l’impianto non richiede aria compressa, essi non si arrestano, ma continuano a funzionare con un consumo di energia elettrica inferiore a quello a pieno carico, ma che risulta completamente sprecato, visto che non si ha una contemporanea produzione di aria compressa.

Nei compressori a vite a velocità variabile invece, l’inverter regola la velocità di rotazione del motore elettrico adattando la generazione dell’aria compressa ai consumi effettivi dell’impianto, mantenendo anche il più possibile costante la pressione all’interno di quest’ultimo. In questo modo l’energia consumata dal compressore risulta essere effettivamente proporzionale alla quantità di aria compressa prodotta.

I vantaggi per l’utente sono concreti e numerosi:

- Regolazione continua della generazione di aria compressa, attraverso la variazione di velocità del motore elettrico,
- Generazione di aria compressa proporzionale alla richiesta dell’impianto.
- Portata regolata in modo continuo su un ampio range di controllo, per adattarsi alla richiesta del sistema.
- Pressione d’esercizio costante e precisa selezionabile a qualsiasi valore compreso tra 6 e 10 bar (è disponibile anche un’opzione da 13 bar);
- Consumo energetico proporzionale all’aria compressa erogata.



Misura i consumi della tua azienda per ridurre gli sprechi.

L'aria compressa è una risorsa essenziale nelle applicazioni industriali, oltre che una delle principali fonti di consumo energetico. I costi dell'energia aumentano costantemente, perciò l'imperativo di monitorare, analizzare e ridurre i consumi sull'impianto di aria compressa è fondamentale sia per le grandi imprese sia per le strutture di medie e piccole dimensioni.

Perché fare un audit energetico?

La verifica dell'efficienza energetica dell'impianto di produzione di aria compressa consente di ottenere innumerevoli vantaggi per l'intero processo produttivo dell'azienda, sia in termini di consumi che di costi.

L'Audit energetico è un processo al termine del quale si produce un report analitico da cui si evincono gli interventi migliorativi attuabili presso l'azienda, in primis l'individuazione del compressore da installare, con la potenza più idonea a soddisfare lo specifico processo produttivo.

La nostra esperienza al vostro servizio

Grazie a decenni di esperienza nel settore industriale, Power System è in grado di fornire alle aziende un servizio di rilevamento ed analisi per audit professionali (EATool).

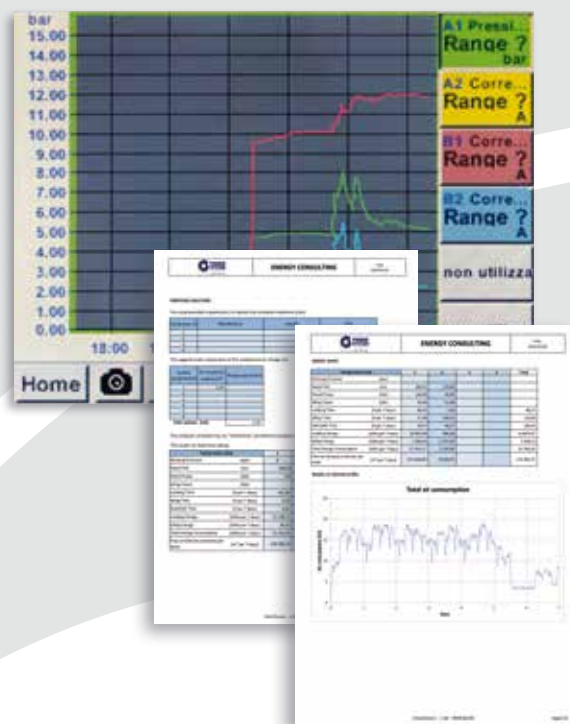

ideale per sale compressori fino a 3 unità

EA 400

cod. 9062747

- › 4 input analogici:
 - 3 pinze amperometriche
 - 1 sensore di pressione
- › 1 prolunga per cavi (lunghezza 10m)
- › Display touchscreen 4,3" a colori

ideale per sale compressori fino a 4 unità

EA 500

cod. 9062748

- › 5 input analogici:
 - 4 pinze amperometriche
 - 1 sensore di pressione
- › 2 prolunghe per cavi (lunghezza 10m)
- › Display 7" touchscreen a colori

G-TEC
7,5-22 kW

Codice	Serba- toio	Potenza		Aria resa (min. - max.)			Pressione max.		Gruppo vite	Livello sonoro	Connes- sione	Peso netto	Dimensioni nette	Peso lordo	Dimensioni lorde	
		ℓ	kW	HP	l/min.	m ³ /min.	c.f.m.	bar								p.s.i.
VELOCITÀ FISSA																
7,5 kW																
G-TEC 7.5-08-270	V91SG92PWSB80	270	7,5	10	1250	1,25	44	8	116	FS26	62	3/4"	355	1600x740x1580	395	1720x750x1760
G-TEC 7.5-10-270	V91SH92PWSB80	270	7,5	10	1000	1,00	35	10	145	FS26	62	3/4"	355	1600x740x1580	395	1720x750x1760
G-TEC 7.5-13-270	V91SM92PWSB80	270	7,5	10	750	0,75	26	13	189	FS26	62	3/4"	405	1600x740x1580	445	1720x750x1760
G-TEC 7.5-08-500	V83SG92PWSB80	500	7,5	10	1250	1,25	44	8	116	FS26	62	3/4"	422	2000x740x1666	462	2070x800x1850
G-TEC 7.5-10-500	V83SH92PWSB80	500	7,5	10	1000	1,00	35	10	145	FS26	62	3/4"	422	2000x740x1666	462	2070x800x1850
G-TEC 7.5-13-500	V83SM92PWSB80	500	7,5	10	750	0,75	26	13	189	FS26	62	3/4"	455	2000x740x1666	495	2070x800x1850
11 kW																
G-TEC 11-08-270	V91SN92PWSB80	270	11	15	1650	1,65	58	8	116	FS26	63	3/4"	365	1600x740x1580	400	1720x750x1760
G-TEC 11-10-270	V91SP92PWSB80	270	11	15	1500	1,50	53	10	145	FS26	63	3/4"	365	1600x740x1580	400	1720x750x1760
G-TEC 11-13-270	V91SQ92PWSB80	270	11	15	1150	1,15	41	13	189	FS26	63	3/4"	415	1600x740x1580	450	1720x750x1760
G-TEC 11-08-500	V83SN92PWSB80	500	11	15	1650	1,65	58	8	116	FS26	63	3/4"	432	2000x740x1666	472	2070x800x1850
G-TEC 11-10-500	V83SP92PWSB80	500	11	15	1500	1,50	53	10	145	FS26	63	3/4"	432	2000x740x1666	472	2070x800x1850
G-TEC 11-13-500	V83SQ92PWSB80	500	11	15	1150	1,15	41	13	189	FS26	63	3/4"	460	2000x740x1666	500	2070x800x1850
15 kW																
G-TEC 15-08-270	V91SR92PWSB80	270	15	20	2150	2,15	76	8	116	FS26	64	3/4"	380	1600x740x1580	420	1720x750x1760
G-TEC 15-10-270	V91SS92PWSB80	270	15	20	1850	1,85	65	10	145	FS26	64	3/4"	380	1600x740x1580	420	1720x750x1760
G-TEC 15-13-270	V91ST92PWSB80	270	15	20	1550	1,55	55	13	189	FS26	64	3/4"	430	1600x740x1580	470	1720x750x1760
G-TEC 15-08-500	V83SR92PWSB80	500	15	20	2150	2,15	76	8	116	FS26	64	3/4"	447	2000x740x1666	487	2070x800x1850
G-TEC 15-10-500	V83SS92PWSB80	500	15	20	1850	1,85	65	10	145	FS26	64	3/4"	447	2000x740x1666	487	2070x800x1850
G-TEC 15-13-500	V83ST92PWSB80	500	15	20	1550	1,55	55	13	189	FS26	64	3/4"	480	2000x740x1666	520	2070x800x1850
G-TEC 16-08-270	V91TB92PWSB80	270	15	20	2350	2,35	83	8	116	FS50	67	3/4"	400	1600x740x1580	434	1720x750x1760
G-TEC 16-10-270	V91TC92PWSB80	270	15	20	2050	2,05	72	10	145	FS50	67	3/4"	400	1600x740x1580	434	1720x750x1760
G-TEC 16-13-270	V91TD92PWSB80	270	15	20	1750	1,75	62	13	189	FS50	67	3/4"	450	1600x740x1580	484	1720x750x1760
G-TEC 16-08-500	V83TB92PWSB80	500	15	20	2350	2,35	83	8	116	FS50	67	3/4"	468	2000x740x1666	510	2070x800x1850
G-TEC 16-10-500	V83TC92PWSB80	500	15	20	2050	2,05	72	10	145	FS50	67	3/4"	468	2000x740x1666	510	2070x800x1850
G-TEC 16-13-500	V83TD92PWSB80	500	15	20	1750	1,75	62	13	189	FS50	67	3/4"	500	2000x740x1666	540	2070x800x1850
18,5 kW																
G-TEC 18.5-08-500	V83SU92PWSB80	500	18,5	25	2700	2,70	95	8	116	FS50	70	3/4"	571	2000x760x1750	610	2070x800x1930
G-TEC 18.5-10-500	V83SV92PWSB80	500	18,5	25	2500	2,50	88	10	145	FS50	70	3/4"	571	2000x760x1750	610	2070x800x1930
G-TEC 18.5-13-500	V83SZ92PWSB80	500	18,5	25	2050	2,05	72	13	189	FS50	70	3/4"	605	2000x760x1750	645	2070x800x1930
22 kW																
G-TEC 22-08-500	V83SJ92PWSB80	500	22	30	3350	3,35	118	8	116	FS50	71	3/4"	576	2000x760x1750	615	2070x800x1930
G-TEC 22-10-500	V83SY92PWSB80	500	22	30	3000	3,00	106	10	145	FS50	71	3/4"	576	2000x760x1750	615	2070x800x1930
G-TEC 22-13-500	V83SW92PWSB80	500	22	30	2400	2,40	85	13	189	FS50	71	3/4"	610	2000x760x1750	650	2070x800x1930
VELOCITÀ VARIABILE																
11 kW																
G-TEC 11-08-270 DV	V91SN97PWSB80	270	11	15	650-1650	0,65-1,65	23-58	8	116	FS26	63	3/4"	369	1600x740x1580	404	1720x750x1760
G-TEC 11-10-270 DV	V91SP97PWSB80	270	11	15	750-1500	0,75-1,50	26-53	10	145	FS26	63	3/4"	369	1600x740x1580	404	1720x750x1760
G-TEC 11-13-270 DV	V91SQ97PWSB80	270	11	15	475-1150	0,48-1,15	17-41	13	189	FS26	63	3/4"	419	1600x740x1580	434	1720x750x1760
G-TEC 11-08-500 DV	V83SN97PWSB80	500	11	15	650-1650	0,65-1,65	23-58	8	116	FS26	63	3/4"	436	2000x740x1666	475	2070x800x1850
G-TEC 11-10-500 DV	V83SP97PWSB80	500	11	15	750-1500	0,75-1,50	26-53	10	145	FS26	63	3/4"	436	2000x740x1666	475	2070x800x1850
G-TEC 11-13-500 DV	V83SQ97PWSB80	500	11	15	475-1150	0,48-1,15	17-41	13	189	FS26	63	3/4"	469	2000x740x1666	510	2070x800x1850
15 kW																
G-TEC 16-08-270 DV	V91TB97PWSB80	270	15	20	1050-2350	1,05-2,35	37-83	8	116	FS50	67	3/4"	390	1600x740x1580	424	1720x750x1760
G-TEC 16-10-270 DV	V91TC97PWSB80	270	15	20	920-2050	0,95-2,05	32-72	10	145	FS50	67	3/4"	390	1600x740x1580	424	1720x750x1760
G-TEC 16-13-270 DV	V91TD97PWSB80	270	15	20	700-1750	0,70-1,75	25-62	13	189	FS50	67	3/4"	390	1600x740x1580	424	1720x750x1760
G-TEC 16-08-500 DV	V83TB97PWSB80	500	15	20	1050-2350	1,05-2,35	37-83	8	116	FS50	67	3/4"	458	2000x740x1666	500	2070x800x1850
G-TEC 16-10-500 DV	V83TC97PWSB80	500	15	20	920-2050	0,95-2,05	32-72	10	145	FS50	67	3/4"	458	2000x740x1666	500	2070x800x1850
G-TEC 16-13-500 DV	V83TD97PWSB80	500	15	20	700-1750	0,70-1,75	25-62	13	189	FS50	67	3/4"	490	2000x740x1666	530	2070x800x1850
22 kW																
G-TEC 22-08-500 DV	V83SJ97PWSB80	500	22	30	1340-3350	1,34-3,35	47-118	8	116	FS50	71	3/4"	600	2000x760x1750	640	2070x800x1930
G-TEC 22-10-500 DV	V83SY97PWSB80	500	22	30	1200-3000	1,20-3,00	42-106	10	145	FS50	71	3/4"	600	2000x760x1750	640	2070x800x1930
G-TEC 22-13-500 DV	V83SW97PWSB80	500	22	30	960-2400	0,96-2,40	34-85	13	189	FS50	71	3/4"	635	2000x760x1750	675	2070x800x1930

Tutti i modelli G-TEC sono dotati di essiccatore a refrigerazione con filtro in ingresso 5 micron, filtro in uscita 1 micron e scaricatore di condensa automatico.

DV = velocità variabile.

Condizioni di riferimento: temperatura aria aspirata 20°C (68°F) - pressione atmosferica 1 bar (14,5 p.s.i.).

La portata dell'aria è stata misurata alle seguenti pressioni operative:

VELOCITÀ FISSA: 8 bar per modelli "08" - 10 bar per modelli "10" - 13 bar per modelli "13".

VELOCITÀ VARIABILE: 7,5 bar per modelli "08" - 9,5 bar per modelli "10" - 12,5 bar per modelli "13".

I dati e i risultati sono rilevati secondo la norma ISO 1217.

Il livello sonoro è stato misurato secondo la norma ISO 2151, con una tolleranza di ±3 dB(A).



NOT JUST AIR.

Prolungate la durata e l'efficienza del vostro compressore a vite.

Oltre a prodotti di elevata qualità e contenuto tecnologico, Power System pone profonda attenzione al Cliente garantendo un completo supporto tecnico e commerciale, identificando le esigenze e proponendo le soluzioni più idonee a soddisfarle, grazie ad un team competente in grado di offrire help desk telefonico, consulenza tecnica on-site, preventivi personalizzati, programmi di manutenzione, corsi di aggiornamento, ecc.

L'importanza dei ricambi originali...

FSN è il marchio che firma i ricambi originali per tutti i compressori Power System ed identifica i servizi di assistenza post-vendita. FSN garantisce l'originalità dei componenti, rigorosamente selezionati, controllati e collaudati da tecnici specializzati. L'uso dei ricambi originali certificati FSN riduce i costi di gestione e garantisce l'efficienza, l'affidabilità e la longevità del compressore. Il nostro servizio "Hot-Line" garantisce la spedizione di ricambi urgenti entro 24 ore dall'ordine.

LONG LIFE KIT per la manutenzione programmata dei compressori a vite

Per agevolare la sostituzione dei componenti, nei diversi intervalli di manutenzione specificati nei manuali di uso e manutenzione, Power System ha sviluppato i "LONG LIFE KIT", appositamente creati per ogni modello di compressore a vite. L'utilizzo dei Long Life Kit garantisce nel tempo le massime prestazioni del compressore.

Investimento garantito fino a 5 anni! con l'estensione di Garanzia TRUST

Power System crede così tanto nella qualità ed affidabilità dei propri compressori da garantirli fino a 60 mesi! Aderendo a TRUST è infatti possibile estendere il periodo della garanzia standard per 3 o 5 anni, attraverso un programma completo di manutenzione preventiva. I vantaggi sono molteplici: il cliente potrà così affidarsi in tutta sicurezza all'assistenza qualificata di tecnici autorizzati, riducendo l'incertezza dei costi di manutenzione e prevenendo il verificarsi di eventuali interruzioni di servizio. Inoltre, l'utilizzo dei soli ricambi originali garantiti dal marchio FSN, assicurerà al compressore la massima efficienza e longevità. L'estensione di garanzia "Trust" è facilmente attivabile on line attraverso EasyConnect, il nuovo portale di servizi Power System, appositamente creato per semplificare la vita dei clienti attraverso risposte veloci e chiare sulla disponibilità dei prodotti, la gestione degli ordini e le tempistiche di spedizione della merce.



... e dei lubrificanti specifici

Olio a base minerale RotarECOFLUID 46 cSt

#600000020	1 tanica da 3,8 litri (3,3 kg)
#600000021	1 tanica da 20 litri (17,36 kg)
#600000022	1 fusto da 200 litri (174 kg)

Formulato con oli a base minerale selezionati di alta qualità, offre un controllo ottimale dei depositi di ossidazione e residui, oltre a un livello eccellente di stabilità termica ed all'ossidazione, per preservare la longevità delle apparecchiature e garantire prestazioni durature.

Olio a base sintetica RotEnergyPlus 46 cSt

#600000018A	1 tanica da 3,8 litri (3,25 kg)
#600000007A	1 tanica da 19 litri (16 kg)
#600000012A	1 fusto da 208 litri (181 kg)

Assicura una rapida separazione dall'acqua, riduce attriti e consumi energetici, allunga gli intervalli di manutenzione, assicura un'eccellente lubrificazione dei cuscinetti, garantendo un'ottima protezione.

Olio a base sintetica RotEnergyFood 46 cSt

#600000019A	1 tanica da 3,9 litri (3,25 kg)
#600000016A	1 tanica da 19 litri (18,5 kg)
#600000017A	1 fusto da 208 litri (175 kg)

Lubrificante di alta qualità per compressori rotativi, adatto per l'utilizzo nel settore alimentare, dove sono richiesti elevati e specifici standard qualitativi.

I nostri lubrificanti FSN a base minerale o sintetica sono progettati specificamente per l'utilizzo sui nostri compressori a vite. Sono disponibili in taniche o fusti di varie dimensioni.

Raccomandiamo di sostituire l'olio secondo l'intervallo indicato nel manuale di uso e manutenzione del compressore, o almeno una volta all'anno.

Consigliamo di utilizzare i nostri oli originali a base minerale RotarECOFLUID, oppure a base sintetica RotEnergyPlus e RotEnergyFood (GLI OLI NON SONO INCLUSI NEI LONG LIFE KIT).



FSN
ORIGINAL SPARE PARTS

Sul sito www.powersystem.it è possibile scaricare i cataloghi Long Life Kit e consultare on-line gli esplosi e le liste ricambi sempre aggiornati per ogni modello di compressore.

FNA S.p.A. Via Einaudi, 6
10070 Robassomero Torino ITALY
T: +39 011 92 33 000 F: +39 011 92 41 138

BOLOGNA PLANT:
Via Toscana, 21 40069 Zola Predosa Bologna ITALY
T: +39 051 61 68 111 F: +39 051 75 24 08
info@fnacompressors.com
www.fnacompressors.com



a brand of



DISTRIBUTORE AUTORIZZATO:

Seguici su: [LinkedIn](#)



powersystem.it

